

◆各問題について、自分で自信があるかないか、マークに○をつけましょう。

😊 自信あり 😊 まあまあ自信あり 😞 少し自信なし 😞 自信なし

5年

✳ 人文字

クラス	名
	組 前

① 子どもが1mおきにならんで、右のような^{エヌ}Nの人文字をつくります。

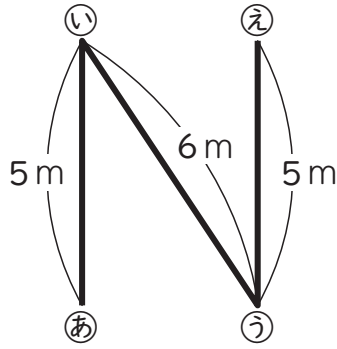

③ 子どもが1mおきにならんで、右のような^{オー}Oの人文字をつくります。

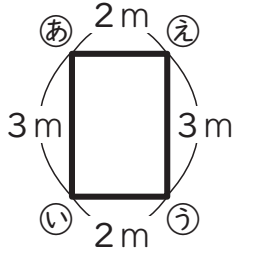

① あからいまでは、何人ならびますか。

()

② 次のような1本の直線にして考えました。子どもがどのようにならぶか、●で直線上に表しましょう。



③ Nの文字全体では何人ならびますか。

()

😊 😊 😞 😞

① 次のような1本の直線にして考えました。子どもがどのようにならぶか、●で直線上に表しましょう。



② Oの文字全体では何人ならびますか。

()

😊 😊 😞 😞

② 子どもが1mおきにならんで、人文字をつくります。次のような^{ティー}Tの文字は、何人でつくることができますか。

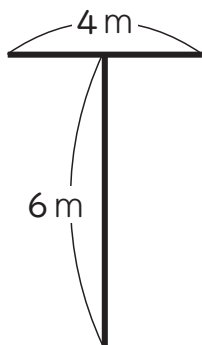

()

😊 😊 😞 😞

④ 子どもが1mおきにならんで、人文字をつくります。次のような^{アール}Rの文字は、何人でつくることができますか。

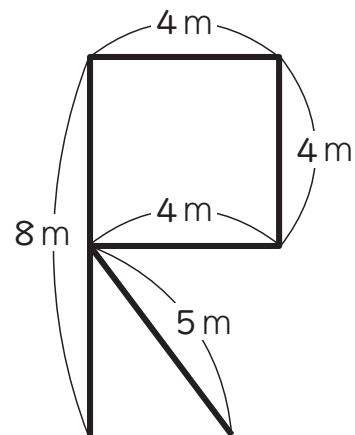

()

😊 😊 😞 😞

(人文字) の学習をふりかえって

★ この学習は楽しかったですか。

(はい まあまあ 少し いいえ)

● 感想を自由にかきましょう。(授業の中で、おもしろかったことや気づいたことなど)

◆ この学習はよくわかりましたか。

(はい まあまあ 少し いいえ)