

2年

16. はこの形

く		名	
み		まえ	

① □にあてはまることばをかきましょう。

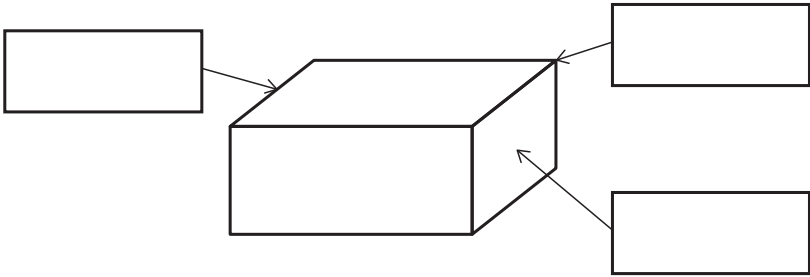

② □にあてはまる数やことばをかきましょう。

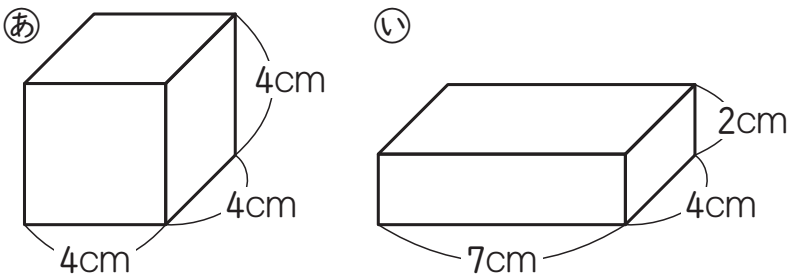

① はこの形には、面が□つ、

辺が□、ちょう点が□つ  
あります。

② (a)のはこの面はどれも□

の形をしています。また、  
同じ長さの辺が□あります。

③ (i)のはこの面はどれも□

の形をしていて、  
同じ形の面が□つずつあります。  
また、同じ長さの辺が□つずつ  
あります。

③ 下のような紙をテープでつないで  
はこをつくと、(a)~(u)のどのはこが  
できますか。

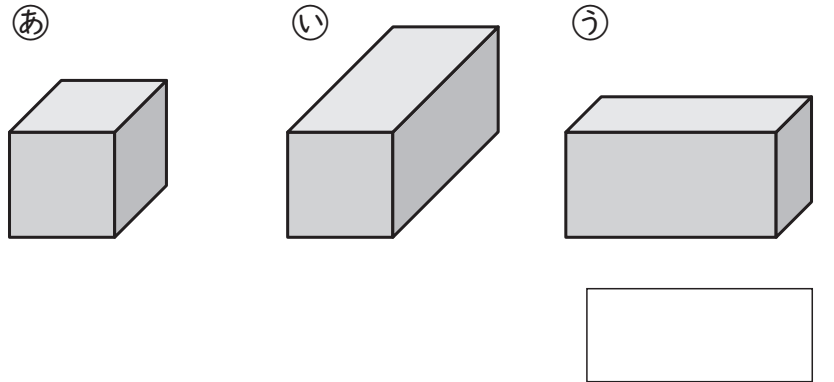
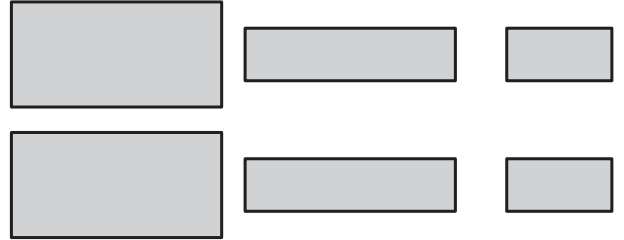

④ ひごとねんど玉を  
つかって、右のような  
はこの形をつくり  
ます。

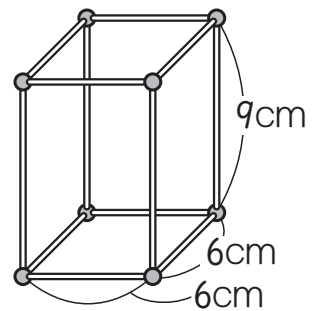

① ねんど玉は何こいらいますか。

□こ

② どんな長さのひごが何本いらいますか。

6cmのひご ... □本  
□cmのひご ... □本

(はこの形)の学しゅうをふりかえって

★ この学しゅうは たのしかったですか。

( はい まあまあ すこし いいえ )

● じゅぎょうの中で、おもしろかったことや わかったことなどの  
かんそうをかきましょう。

◆ この学しゅうは よくわかりましたか。

( はい まあまあ すこし いいえ )