

1ねん

20. おなじ かずずつ

く		な	
み		ま	

① みかんが 12こ あります。4^{にん}人で
おなじ かずずつ わけると、1^{ひとり}人に
なんこずつ わけられますか。

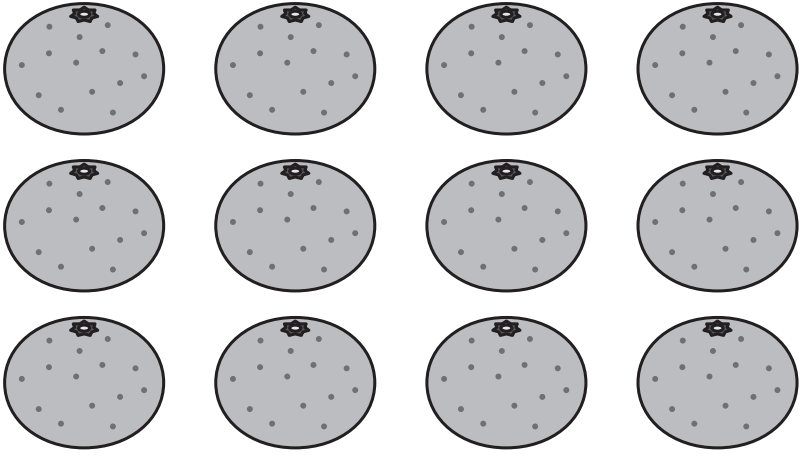

① えに かいて かんがえましょう。

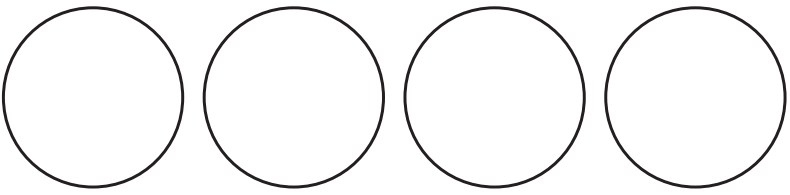

② しきに かいて たしかめましょう。

$$\square + \square + \square + \square = \square$$

1人に \square こずつ

② キャラメルが
18こ あります。
1人に 3こずつ
あげると、なん人に
あげられますか。

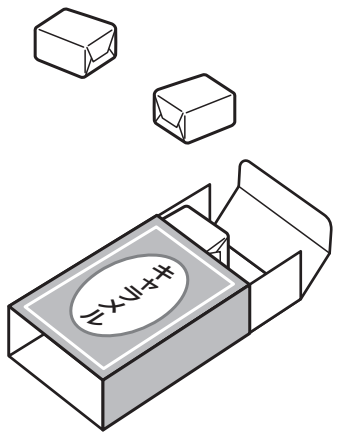

3こずつ \bigcirc ^{まる}で かこんで かんが
えましょう。

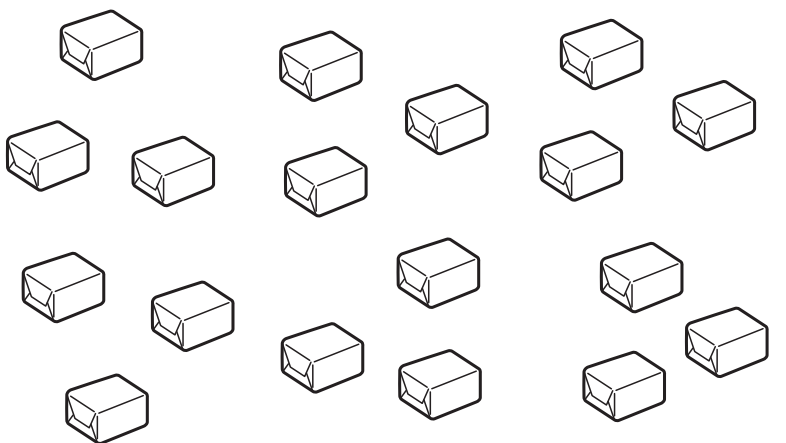

\square 人

「おなじ かずずつ」の がくしゅうは
たのしかったですか？



「おなじ かずずつ」の がくしゅうは
よく わかりましたか？

